



## ИНСТРУКЦИЯ ПО ПРИМЕНЕНИЮ ИЗДЕЛИЯ

### 1. ОПИСАНИЕ ИЗДЕЛИЯ

Наименование изделия:	Наименование автомобиля:	Страна сборки	Период выпуска	кузов/ vin/серия	Тип и V ДВС	Тип КПП	Хар-р привода	Другие особенности
Рама фаркопа Ni.NP.081.R(K)	Nissan NP300		2008-					

Изделие защищено от климатических воздействий специализированным покрытием ведущих мировых производителей порошковых красок. Экологически безопасно.

### 2. КОМПЛЕКТАЦИЯ

Изделие состоит из следующих элементов:

№ п/п	Наименование	Кол-во
1	305.412 Рама фаркопа	1
2	745.267 Кронштейн	2
3	745.268 Кронштейн	2
4	745.282 Гнездо розетки	1

№ п/п	Наименование	Кол-во
<b>Комплект крепежа 273.378</b>		
6	301.167 Закладная гайка M12	2
7	Втулка ф21х60	2
8	Втулка ф21х60	2
9	Болт M8x25	2
10	Болт M12x30	8
11	Болт M12x40	4
12	Болт M12x100	4
13	Гайка M8	2
14	Гайка M12	10
15	Шайба гроверная 8	2
16	Шайба гроверная 12	16
17	Шайба 8	2
18	Шайба 12	24

### 3. УСТАНОВКА

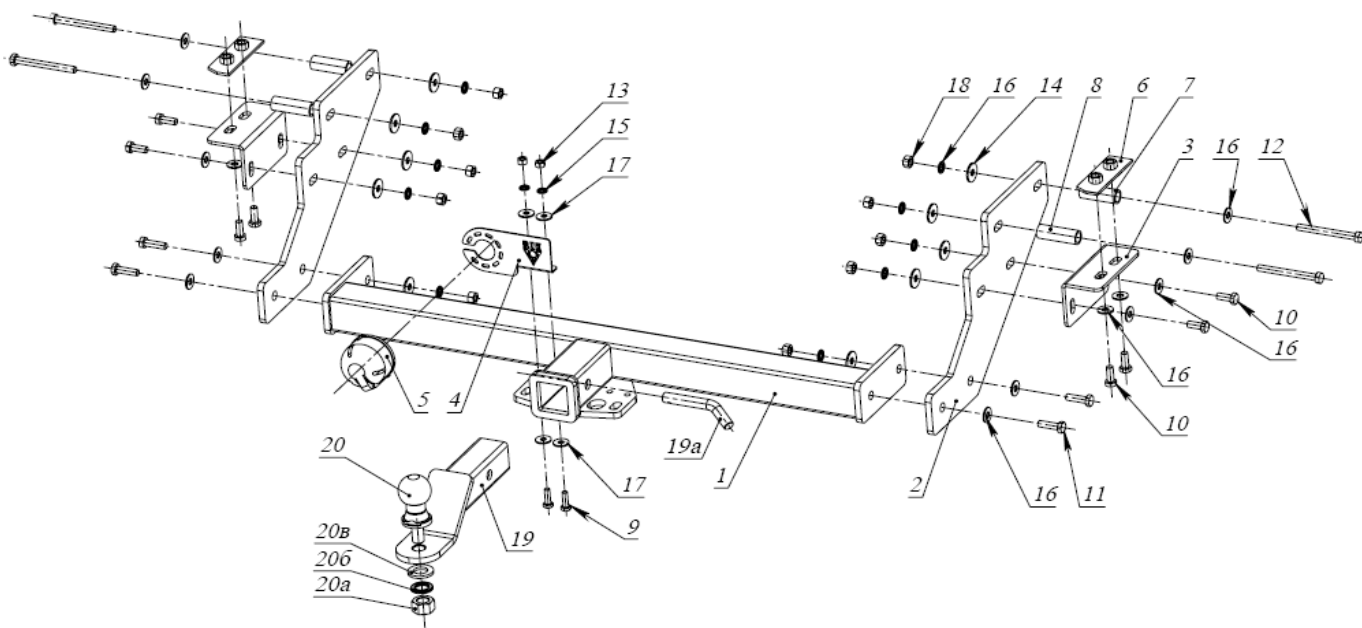

1. Установить в раму а/м закладные гайки 6 (рис.1).
2. Закрепить кронштейны 3 к раме а/м болтами M12x30 (рис.2).
3. Установить кронштейны 2, закрепив их болтами M12x100 через сквозные отверстия в раме а/м используя втулки 7 и 8, а болтами M12x30 закрепить их к кронштейнам 3 (рис.3).
4. Установить раму 1 и закрепить ее болтами M12x40 к кронштейнам 2 (рис.4).
5. Затянуть весь крепеж.
6. Прикрутить розетку 5 с помощью входящего в ее комплект крепежа к гнезду 4.
7. Гнездо с розеткой закрепить на раме фаркопа 1 болтами M8.
8. Вставить кронштейн фаркопа 19 (поставляется отдельно, рекомендуется использовать 305.418) в раму 1, зафиксировав его пальцем 19а и шплинтом, входящими в комплект крепежа кронштейна 19.
9. Установить шар фаркопа 20 (поставляется отдельно, рекомендуется использовать 305.406) в отверстие кронштейна 19 и закрепить его гайкой из комплекта крепежа шара 20 (рис.5).

Примечание: за последствия неправильной установки предприятие - изготовитель ответственности не несет; усилия затяжки болтов M6 - 10 Нм, M8 - 25 Нм, M10 - 50 Нм, M12 - 85 Нм.

**Добротная защита картера – Ваше спокойствие и уверенность на дорогах!**

ООО «ДЗК», 111024, Россия, г. Москва, ул. Авиамоторная, дом 65/7.

Телефон: (495) 777-81-29, 225-83-63; E-mail: [info@dzk.ru](mailto:info@dzk.ru); Адрес сайта: [www.dzk.ru](http://www.dzk.ru)



Рис.1



Рис.2



Рис.3



Рис.4



Рис.5

**Добротная защита картера – Ваше спокойствие и уверенность на дорогах!**

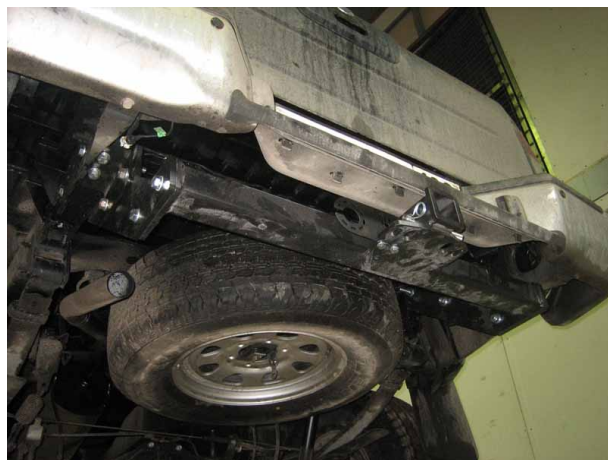
ООО «ДЗК», 111024, Россия, г. Москва, ул. Авиамоторная, дом 65/7.  
Телефон: (495) 777-81-29, 225-83-63; E-mail: [info@dzk.ru](mailto:info@dzk.ru); Адрес сайта: [www.dzk.ru](http://www.dzk.ru)